

A-A (1-13)

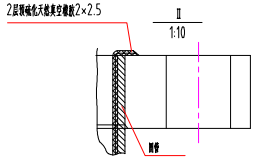
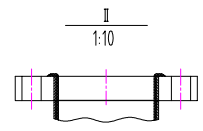
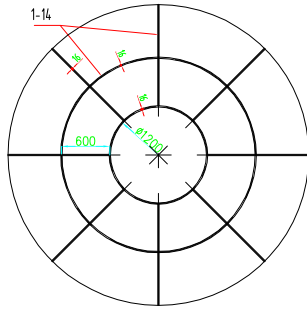

技术要求

- 1、本物料按GB150-98《钢制压力容器》和《压力容器安全技术监察规程》1999进行制造、试验和验收。
- 2、壳体密封无滴漏。
- 3、壳体结构平整，表面光滑；壳体的表面应经磨削、焊后打磨平整光滑。

A、B类焊缝节点 不按比例

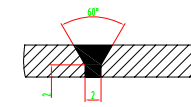

C、D类焊缝节点 不按比例

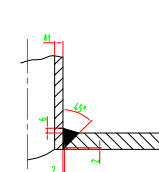

b c料浆进出口非标准法兰

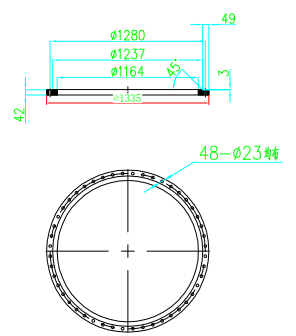

A向

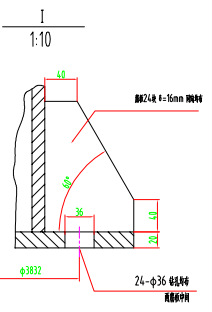
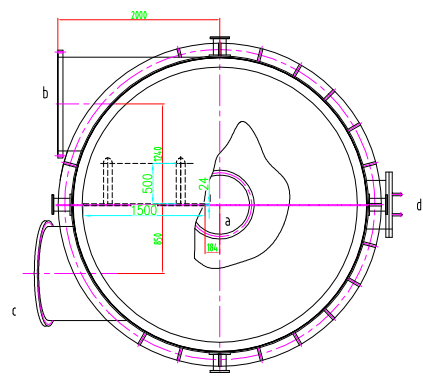

1-16筒板侧剖视图

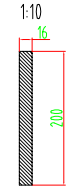

序号	图号或标准号	名称	数量	材料	重量kg	备注
1-14		盖板 δ=16	10	Q245-R	20	80
1-13		底板 δ=18	1	2205		1230
1-12		法兰材料板	1	非标件		54.54
1-11		接管 φ732X16 L=250	1	Q245-R		69
1-10		接管 φ3672Xφ732X16	1	Q245-R		1628
1-9		抽汽接管 φ159×200×10	4	Q245-R	15.21	60.84
1-8		人孔法兰接管 DN900	1	非标件		53.67
1-7		接管 φ920X16 L=250	1	Q245-R		60.8
1-6		筒体 φ3672X16	1	Q235-B		894.0
1-5		抽料板 δ=24	1	2205		724
1-4		进料管 φ1160×16 L=1782	1	Q245-R		804
1-3		出料管 φ1160×16 L=1180	1	Q245-R		532
1-2		隔板	24	Q245-R	3.61	86.64
1-1		底盖	1	Q245-R		592
件号	图号或标准号	名称	数量	材料	重量kg	备注
1	壳体	Q235-B	15706	1:50	V0203AB-02	V0203AB-01
件号	名称	材料	重量Kg	比例	所在图号	装配图号

四川宏达股份有限公司磷化工公司					磷铵厂	
审 定					材 料	
审 核					数 量	
校 核					V0203B-02	
设 计						
制 图						
插 图				比 例	1:50	图 幅
					第 张	共 张

闪蒸冷却室 部件图

V0203B-02