

I
1:2.5

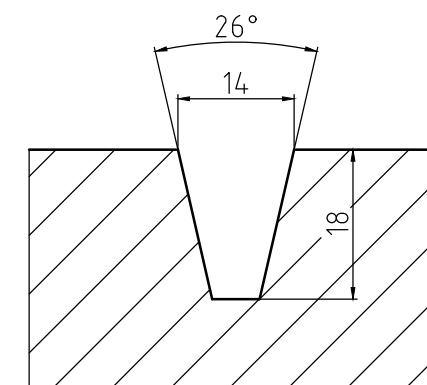
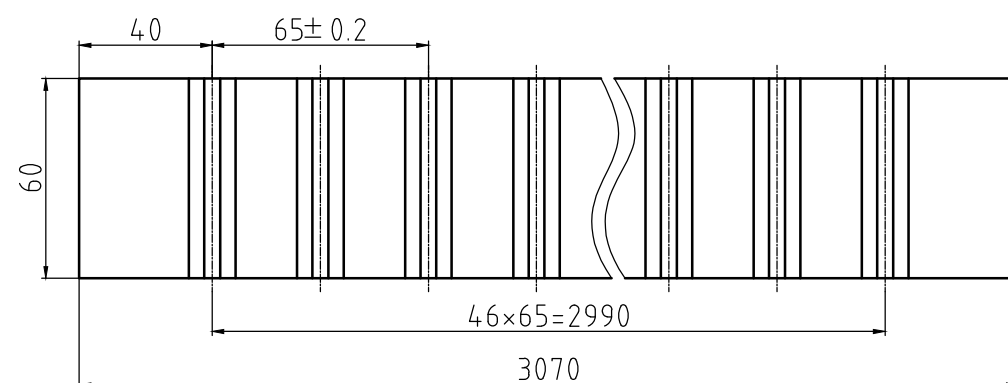

技术要求

- 1、材料应符合GB/T 5231-2022《加工铜及铜合金牌号和化学成分》之T2牌号。
- 2、导电板须采用整材整体加工，不得拼接。
- 3、未注公差的线性尺寸，其偏差按GB/T 1804之m级。
- 4、导电槽垂直度公差0.2mm。
- 5、板面平整，无毛刺、划痕，无油污。

1	本图	槽间导电铜板	176	T2	56.87		
件号 PARTS.NO	图号或标准号 DWG. NO. OR STD. NO.	名称 PARTS. NAME	数量 QTY.	材料 MAT'L	单 SINGLE	总 TOTAL	备注 REMARKS
四川宏达股份有限公司 有色金属分公司					电锌厂		
审定		槽间导电板	项目子项				
审核			设计阶段		招标图		
校核			HDYS-DX-2602-04				
设计			比例		1:2		
制图				第1张		共1张	